



Návod k montáži a používání

ASO 02.4 – Automatická nerezová sušička obuvi se čtyřmi sušícími jednotkami

ZÁKLADNÍ TECHNICKÉ ÚDAJE

Napájecí napětí:	230 V, 50 Hz
Příkon:	1280 W
Teplota vzduchu:	Cca 15 ^o C nad teplotu okolí
Doba sušení:	min 2 hodiny (nastavení spínacích hodin)
Počet párů obuvi:	20
Webová stránka produktu:	ASO 02

Popis nerezové sušičky obuvi

- ASO 02.4 je sušička obuvi s nuceným prouděním vzduchu a elektrickým ohřevem.
- Na nosném rámu je osazena čtyřmi sušícími jednotkami s ventilátorem, každá je určena pro pět párů obuvi. Vzduch je ohříván pomocí topného elektrického tělesa. Doba sušení se nastaví na spínacích hodinách a po jejím uplynutí se automaticky vypne ohřev i ventilátor.
- Sušička může být vybavena ionizátorem (ne vyvíječem ozonu), který je samostatně vypínatelný.

Instalace nerezové sušičky obuvi

Stavební připravenost

- připraven přívod el. energie 230 V, 50 Hz s jističem 10 A, 1f zásuvkou 1+N+PE, odpovídající danému prostředí.

Montáž

1. Upevnit rám sušičky na stěnu – pomocí vrutů do hmoždinek ve zdi.
2. Připojit vodič pospojování na svorník pospojování.
3. Připojit el. přívod - zasunout vidlici 230 V, 50 Hz do přípravené zásuvky.

Upozornění

- Před uvedením do provozu je nutno provést výchozí revizi elektrického zařízení podle ČSN 33 2000-6-61 a ČSN 33 1500.
- Po dobu provozování je provozovatel povinen provádět pravidelné revize elektrického zařízení.

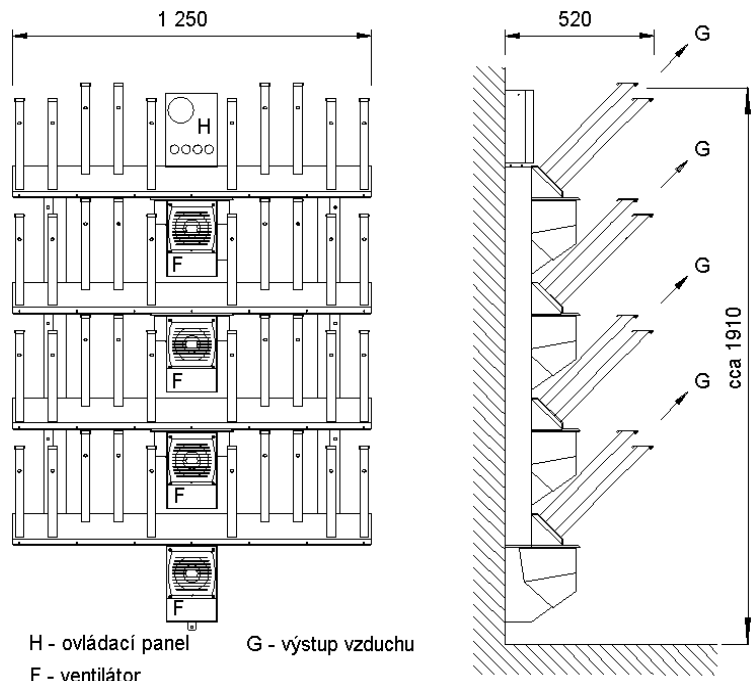

H - ovládací panel G - výstup vzduchu
F - ventilátor

Pozor! Automatickou sušičku obuvi ASO 02 lze instalovat pouze v prostorách normálních dle ČSN 32 20 00 - 3 a ČSN 32 20 00 - 5 -51.



Kompletní dodávka

- Nosný rám sušičky 1 ks
- Lišta se sušící jednotkou 4 ks
- Ovládací panel 1 ks
- Ventilátor 4 ks
- Připojovací kabel s 1f vidlicí 1 ks

Čištění a údržba

- Zařízení je vyrobeno z nerezů jakosti dle ČSN 17 240 (AISI 304), proto nesmí být provozováno v chemicky agresivním prostředí.
- **!! Pro jeho čištění nesmí být použity přípravky obsahující chlór !!**
- Doporučené přípravky firmy WÜRTH:
 - prostředek pro obnovu kovů -obj.č.#893 121 1
 - ošetřující sprej pro ušlechtilou ocel - obj.č.#0893 121 K.

Jiný neuvedený způsob čištění a montáže výrobku není povolen.